



Dalle prestazioni fuoristrada abilità di Moterra, al comfort sofisticato della nuova Mavaro NEO, fino alla raffinata semplicità della Quick NEO, le E-bike Cannondale hanno una cosa in comune - prestazioni ciclistiche al top. Il nostro obiettivo e' costruire biciclette che siano pensate per i bisogni del ciclista e divertenti da guidare, tanto da dimenticarsi di avere la pedalata assistita, di essere su una e-bike, dimenticare tut to eccetto quanto sia bello essere in bici in quel momento. Andiamo a pedalare!

E-SERIES / NEO™



MOUNTAIN

Bici da trail ad alte prestazioni e con ottima maneggevolezza.



MOTERRA



CUJO NEO™



TRAIL NEO™

TREKKING

Per le uscite di piacere, le avventure nel weekend e le commissioni di tutti i giorni.



TESORO NEO™



URBAN

Mobilità urbana elettro-assistita, a prova di traffico.



CONTRO-E SPEED



SPORTIVE TOURING

Bicicletta veloce, divertente e facile per tutti.



MAVARO



QUICK NEO™



BOSCH E-BIKE SYSTEM

Considerato il più avanzato motore e-bike al mondo, Bosh ha creato gli standard della bici a pedalata assistita. Incredibile potenza, pedalata fluida ed assoluta affidabilità offrono una esperienza di mobilità e-bike come nessun'altra. Cannondale e Bosh hanno creato una partnership fin dall'inizio per lo sviluppo del progetto E-bike. Cannondale e Bosh hanno trasformato il mondo del ciclismo a pedalata assistita.



UNITÀ DI PROPULSIONE INTEGRATA

ACTIVE PLUS GEN3

La nuova linea Active è la soluzione más versátil para los ciclistas modernos que optan por las e-bikes, perfecta para usarla diariamente y también para los paseos especiales. Se ha actualizado completamente para 2018 con el fin de satisfacer perfectamente las necesidades del ciclista de ciudad y de trekking, con un funcionamiento prácticamente silencioso, sin resistencia en los pedales en el modo OFF o sobre el umbral de asistencia.

LA LINEA PERFORMANCE

La linea Performance offre una nuova esperienza di guida per tutti coloro che vogliono far sì che le proprie uscite in bici siano particolarmente sportive e sono alla ricerca di nuove sfide. La linea Performance coniuga una grande energia ad un ottimo spunto sia nel riding su strada, che su sterrato, sui passi montani più alti o nei sentieri singletrack. Il sistema di trazione è al tempo stesso estremamente potente, ma perfettamente controllato e si combina con la spinta del rider per dominare ogni terreno e ogni marcia.

PERFORMANCE CX

Elegante, compatta e potente: il sistema Performance CX è il sistema di trasmissione Bosch per eBike più performante che esista. Progettato per le avventure fuori strada e in montagna e gli spostamenti in città, è dotato della potenza, coppia e resistenza necessarie per trovare il giusto ritmo nelle salite o nel traffico cittadino. Il sistema fornisce una coppia massima fino a 75 Nm garantendo una rapida accelerazione e un'ottima potenza in salita e, con la nuova modalità "eMTB", il controllo dinamico della potenza garantisce in automatico il supporto necessario, dal 120 al 300 per cento, adattandosi a seconda del terreno percorso ed eliminando la necessità di cambiare modalità. Non appena si inizia a pedalare, viene fornito supporto completo, per superare le partenze in salita e pedalare in modo naturale. Il sistema Performance CX garantisce l'esperienza di guida da MTB e urbana per eccellenza.

1 | UNITÀ DI PROPULSIONE INTEGRATA

Tutti i sistemi Bosh utilizza il nuovo design del motore montato centralmente offre una distribuzione ottimale dei pesi, massima efficienza e valori di coppia da leader della categoria oltre ad essere completamente integrato nel design del telaio. I sensori misurano 1000 volte al secondo, continuamente velocità e per assicurare una fluida erogazione della potenza in ogni situazione. L'unità di propulsione Drive Unit è compatta, robusta, silenziosa, resistente all'acqua ed esente da manutenzione.



2



3A



3B

2 | Batterie Bosch PowerPack

Le batterie Bosch PowerPack sono disponibili con capacità di 400Wh e 500Wh, in due configurazioni di alloggiamento. Grazie al caricatore compatto Bosch eBike, le batterie si ricaricano facilmente in non più di 2,5 ore. Tutte le batterie Bosch sono dotate di Bosch Management System (BMS) che le protegge dal sovraccarico, dal funzionamento sottovoltaggio, dal surriscaldamento e dal cortocircuito.

3 | DISPLAYS

3A | INTUVIA DISPLAY

Con Intuvia, Bosch ha creato un computer di bordo allo stato dell'arte dotato di comando remoto. Il sistema offre quattro diversi livelli di assistenza, EC 0, TOUR, SPORT e TURBO per adattarsi alle vostre esigenze in sella. Con Intuvia, Bosch ha creato un computer di bordo all'avanguardia con un telecomando separato. È dotato anche di una porta USB con dispositivo di carica e «walk assistance».

3B | PURION DISPLAY

Il display PURION è minimalista e lascia il manubrio pulito e sgombro, offrendo piena funzionalità al semplice tocco. Comandato dai pollici, mentre le mani rimangono salde sul manubrio, mostra Livello Batteria, Velocità, Potenza, Autonomia, Distanza, Distanza Totale. Si può scegliere tra 5 livelli di assistenza alla pedalata e 2 alla camminata, e visualizzare le informazioni sullo schermo di facile lettura.

SHIMANO STEPS

I sistemi SHIMANO STEP sono intelligenti, fluidi, silenziosi e potenti. Il motore, molto leggero, e' installato nell'area del movimento centrale, il che implica avere il peso in basso per una migliore manovrabilita'. Tutta l'elettronica e' incorporata nel motore, affidabile ed impermeabile. Lo Shimano STEPS e' equipaggiato con una batteria al litio dalla grande capacita' e, in opzione, con cambio elettronico Di2.

REPARTO DI ASSISTENZA DEDICATO SHIMANO STEPS PRESSO IL VOSTRO RIVENDITORE DI ZONA

Per garantirvi il sostegno di cui avete bisogno, Shimano sta investendo in corsi di aggiornamento tecnico per diffondere la competenza su SHIMANO STEPS tra un numero sempre maggiore di rivenditori. Avendo già familiarità con i componenti della trasmissione e la tecnologia del cambio elettronico Di2, i rivenditori godono di una solida base di partenza. Altri vantaggi di lavorare con Shimano:

- » Lo standard di qualità Shimano
- » 2 anni di garanzia su tutti i componenti, inclusa la batteria
- » Una sola piattaforma software user-friendly per il setup dell'e-bike
- » Servizio rapido e di alta qualità ovunque nel mondo



SHIMANO STEPS E6000 – URBAN/SPORTIVE DRIVE SYSTEM

MOTORE DU-E6001

Il cuore di SHIMANO STEPS E6000 - un motore leggero, compatto, dal funzionamento morbido e silenzioso

- Pesa solo 3,2 kg, uno dei motori più leggeri sul mercato
- Una pedalata assistita intelligente dà una sensazione di semplicità e naturalezza
- Modalità di camminata assistita per un ulteriore supporto quando si cammina accanto alla bicicletta

BATTERIA BT-E6000 / SM-BME60

Pacco batteria agli ioni di litio, dalla elevata qualità e durata.

- Elevata autonomia 418Wh (36V, 11.6Ah).
- 1000 cicli di ricarica senza perdita significativa di potenza
- Ricarica in 4 ore.

SC-E6000 CICLOCOMPUTER

Ciclocomputer dal design compatto

- Funzioni ciclocomputer standard
- Indicazione distanza
- Indicazione batteria
- Opzioni di montaggio multiple, con angoli e posizioni differenti

GUARNITURA E CORONA SHIMANO

La comprovata tecnologia di sistema Shimano conferisce alle guarniture STEPS un aspetto leggero, moderno e filante. - Paracatena per una protezione ottimale delle gambe - basta mollette per i pantaloni!



SHIMANO STEPS E8000 – MTB DRIVE SYSTEM

MOTORE DU-E8000

Il cuore del SHIMANO STEPS E8000 – motore leggero, potente e compatto

- peso inferiore a 3.2kg – per migliore maneggevolezza
- potenza fino a 70Nm (max), 250W con sensazione di assistenza diretta alla pedalata
- Same Q-factor as current XT group with 175mm
- New optimally balanced motor mount position with efficient power transfer

BATTERIA BT-E8010 / BM-E8010

Batteria agli ioni di litio, di alta qualità e duratura

- Capacità 500Wh (36V, 13.8Ah)
- 1000 cicli di ricarica senza sostanziale perdita di potenza
- tempi di ricarica: 4/5 ore
- poco ingombrante, resistente agli impatti ed alle vibrazioni, water proof

COMPUTER SC-E8000 CYCLING

Utilizzo intuitivo

- incremento di potenza analogo al cambio delle marce
- Posizione ergonomica dei comandi per la pratica della MTB

Power Walk mode

- Modalità di assistenza per spingere la bici

Programmabile wireless

- personalizzabile attraverso applicazioni E-tube tramite smartphone o tablet

GUARNITURA E CATENA SHIMANO EMTB

Guarnitura dedicata all'uso MTB, livello XT, con serraggio HTII type per un'interfaccia leggera e rigida

- corona con design XT
- montaggio diretto

MOTERRA

FOR THE ULTIMATE UPS AND DOWNS

Questo e' il vero mountainbiking! Supercharged! Con un baricentro ribassato, eccezionale rigidita', ideale distribuzione del peso, la Moterra e Moterra LT sono le e-mtb dalla miglior maneggevolezza presenti sul mercato. Sulla Moterra, non ti permetteranno solamente di salire con estrema facilita' ma anche di divertirti al massimo in discesa.

RICAPITOLANDO:

Eccezionale maneggevolezza ed integrazione proprietaria del motore offrono un'esperienza e-MTB come nessun'altra bici.

PRINCIPALI ARGOMENTI DI VENDITA:

» SUPPORTO PER IL MOTORE

A differenza di tutti gli altri produttori, il nostro montaggio proprietario si posiziona il motore Bosch nella migliore posizione possibile per le migliori prestazioni della sospensione e per una perfetta manovrabilita' del mezzo.

» CORTO

Il supporto per motore Si e l'offset della corona Ai consentono di montare i foderi orizzontali più corti sul mercato garantendo una guidabilità scattante e un'aderenza senza eguali.

» LE NOVITÀ

L'integrazione della batteria permette di avere un baricentro molto basso e un'ideale distribuzione dei pesi, per eccezionale agilità e stabilità. Facile superare gli ostacoli!

» RIGIDITÀ

A causa del peso e della potenza, molte e-mtb risultano flessibili ed imprecise nella guida. Il tubo obliquo Torsion Box della Moterra, gli assi passanti ECS_TC ed il mozzo posteriore da 157 mm offrono una sensazione di guida solida, fantastica maneggevolezza e controllo.

» LA MOTERRA IDEALE PER TE.

Moterra: Il top della trail bike da all-mountain - 130mm di escursione anteriore e posteriore, unita alla trazione ed al galleggiamento delle ruote da 27+

Moterra LT: Progettata per big mountain ed enduro aggressivo, 160mm di escursione anteriore e posteriore, ruote da 27.5.

Moterra SE:

Una versione più aggressiva ed efficiente della Moterra, con forcella da 140 mm, potenti freni, rapporti più corti e pneumatici più massicci.



PROFILIA DEL CICLISTA

Bikers che aspirano a spingere oltre i loro limiti.

TIPO DI UTILIZZO

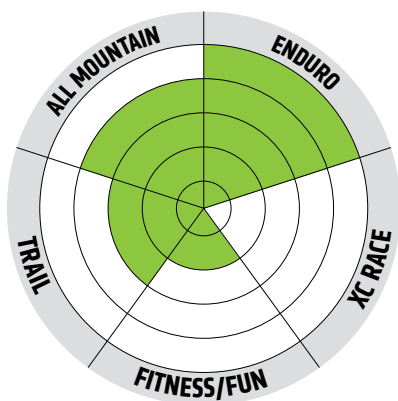

POSIZIONE DEL CICLISTA

Posizione stabile e bilanciata che induce confidenza all-mountain.





TECNOLOGIA

SmartForm C1 Alloy Construction

Bosch Performance CX MTB Drive units

Si Motor Mount

Torsion Box Downtube

Ai Offset chainring

ECS-TC pivot thru-axle

Water bottle compatible

GEOMETRIA

	S	M	L	XL
A SEAT TUBE LENGTH (CM)	40	44	48	52
B TOP TUBE HORIZONTAL (CM)	55.6	58.6	61.6	64.3
C TOP TUBE ACTUAL (CM)	N/A	★	★	★
D HEAD TUBE ANGLE	66°	★	★	★
E SEAT TUBE ANGLE EFFECTIVE	74.8°	★	★	★
F STANDOVER(CM)	77	78	78	79
G HEAD TUBE LENGTH(CM)	11	12.2	13.4	13.4
H WHEELBASE(CM)	115.1	118.3	121.5	124.2
I FRONT CENTER(CM)	70.8	74	77.2	79.9
J CHAIN STAY LENGTH(CM)	44.3	★	★	★
K BOTTOM BRACKET DROP(CM)	-3	★	★	★
L BOTTOM BRACKET HEIGHT(CM)	35.7	★	★	★
M FORK RAKE(CM)	4.4	★	★	★
N TRAIL(CM)	10.9	★	★	★
O STACK (CM)	59.1	60.3	61.3	61.3
P REACH (CM)	39.5	42.2	44.9	47.6

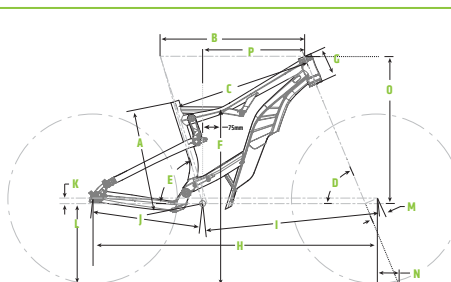

CATEGORÍA

**ALL-MOUNTAIN/
ENDURO**

RUTO/MISUDO DEL COPERTONE

**Moterra LT - 27.5x2.35"
Moterra - 27.5x2.8"**

MOTERRA

FOR THE ULTIMATE UPS AND DOWNS



1 | Sistema di trasmissione Bosch Performance CX

Il sistema di e-MTB più avanzato mai realizzato prima. La potentissima unità Bosch, ora con la nuova modalità di guida "eMTB". Questo aggiornamento sostituisce la modalità Sport e consente al sistema di fornire automaticamente il supporto adeguato, dal 120 al 300 per cento, adattandosi ai diversi terreni e senza necessità di cambiare modalità. Non appena si inizia a pedalare, viene fornito supporto completo, per superare le partenze in salita e pedalare in modo estremamente naturale.

3 | Tubo obliquo Torsion Box

Al fine di massimizzare la rigidità del telaio e creare un posizionamento ideale per la batteria, l'alloggiamento per la stessa è saldato alla parte bassa del tubo obliquo idroformato. La struttura "torsion box" che ne deriva è incredibilmente più rigida rispetto alle tubazioni tradizionali e posiziona la batteria il più basso e centrale possibile per garantire grande agilità e manovrabilità.

2 | Corona con Offset Ai

Il sistema Ai (Asymmetric Integration) della corona sposta la linea di catena 6mm verso l'esterno, creando spazio per foderi posteriori ultra corti che garantiscono spazio per copertoni di sezione maggiorata e si accoppiano perfettamente con il mozzo posteriore da 157 mm di larghezza.



4 | Protezione telaio

Per proteggere motore e batteria da eventuali urti, la Moterra e' dotata di protezione BatStrap in gomma e di una piastra protettiva.

5 | Carbon Shock Link

Il link in carbonio e' leggero, rigido e prevede un asse passante ECS-TC per la massima rigidita' del forcellone.





6 | Cuscinetti accoppiati

Verbesserte Steifigkeit und Langlebigkeit wird beim Moterra auch
Per offrire rigidita' superiore e durata, la Moterra utilizza cuscinetti accoppiati per ciascun punto di infulcro del forcellone.

E-BIKE | ENDURO E-BIKE
Moterra LT 1



C65107M

 FRAME	Moterra LT, 160mm, SmartForm C1 Alloy, Torsion Box downtube, Si motor mount, carbon link
 FORK	Fox Factory 36 FLOAT FIT4, 160mm, 3-Pos-adj, 110x15, Kashima Coat
 REAR SHOCK	Fox Factory Float EVOL 160mm, Kashima Coat
 DRIVE UNIT	Bosch Performance CX 250W
 BATTERY	Bosch PowerPack 500Wh
 DISPLAY	Bosch Purion
 CHARGER	Bosch 4A
 RIMS	DT Swiss XM481, 27.5", 30mm inner, 32h, tubeless ready
 HUBS	Formula Disc - 110x15 front, 157x12 rear
 SPOKES	DT Swiss Champion
 TIRES	Schwalbe Magic Mary SuperG front, Hans Dampf SuperG rear, 27.5x2.35", tubeless ready
 PEDALS	N/A
 CRANK	Cannondale EC3, w/ Ai offset ring, 15t
 CHAIN	Shimano HG601-11

 REAR COGS	Shimano SLX, 11-speed, 11-42T
 REAR DERAILLEUR	Shimano XT, Shadow Plus, 11-speed
 SHIFTERS	Shimano XT, I-Spec, 11-speed
 HANDLEBAR	Cannondale C2 Alloy, 9 deg, 15mm rise 780mm
 GRIPS	Cannondale Locking Grips
 STEM	FSA Gravity Light, 1-1/8", 45mm
 HEADSET	Tange Seiki 1-1/8 to 1.5", integrated
 BRAKES	Shimano XT hydro disc, Ice-Tec 203/180mm
 BRAKE LEVERS	Shimano XT hydro disc
 SADDLE	Fabric Scoop Elite
 SEATPOST	KS LEV Integra dropper, 31.6, 100mm (S)/125mm (M), 150mm (L/XL)
 SIZES	S, M, L, XL
 WEIGHT	
 COLOR 1	Neon Spring w/ Acid Red and Jet Black - Gloss (NSP)
 EXTRAS	

E-BIKE | ENDURO E-BIKE
Moterra LT 2



C65207M













 FRAME	Moterra LT, 160mm, SmartForm C1 Alloy, Torsion Box downtube, Si motor mount, carbon link
 FORK	RockShox Yari RC, 160mm, Solo Air, tapered steerer, Boost 110x15, Maxle Stealth
 REAR SHOCK	RockShox Monarch RT, DebonAir, High Volume, 160mm
 DRIVE UNIT	Bosch Performance CX 250W
 BATTERY	Bosch PowerPack 500Wh
 DISPLAY	Bosch Purion
 CHARGER	Bosch 4A
 RIMS	WTB Frequency RACE i25, 27.5", 25mm inner, 32h, tubeless ready
 HUBS	Formula Disc - 110x15 front, 157x12 rear
 SPOKES	DT Swiss Champion
 TIRES	Schwalbe Magic Mary SuperG front, Hans Dampf SuperG rear, 27.5x2.35", tubeless ready
 PEDALS	N/A
 CRANK	Cannondale EC3, w/ Ai offset ring, 15t

















 CHAIN	Shimano HG601, 11-speed
 REAR COGS	Sunrace, 11-speed, 11-42T
 REAR DERAILLEUR	Shimano SLX, Shadow Plus, 11-speed
 SHIFTERS	Shimano SLX, I-Spec, 11-speed
 HANDLEBAR	Cannondale C2 Alloy, 9 deg, 15mm rise 780mm
 GRIPS	Cannondale Locking Grips
 STEM	FSA Gravity Light, 1-1/8", 45mm
 HEADSET	Tange Seiki 1-1/8 to 1.5", integrated
 BRAKES	Shimano SLX hydro disc, Ice-Tec 203/180mm
 BRAKE LEVERS	Shimano SLX hydro disc
 SADDLE	Fabric Scoop Elite
 SEATPOST	KS LEV Integra dropper, 31.6, 100mm (S)/125mm (M), 150mm (L/XL)
 SIZES	S, M, L, XL
 WEIGHT	
 COLOR 1	Jet Black w/ Ultra Blue and Neon Spring - Gloss (BLU)
 EXTRAS	

Moterra 1



C65157M

 FRAME	Moterra, 130mm, 27+, SmartForm C1 Alloy, Torsion Box downtube, Si motor mount, carbon link
 FORK	Fox Factory 34 FLOAT FIT4, 130mm, E-Bike Optimized, 3Pos-adj, 110x15, Kashima, tapered steerer
 REAR SHOCK	Fox Factory Float EVOL 130mm, Kashima Coat
 DRIVE UNIT	Bosch Performance CX 250W
 BATTERY	Bosch PowerPack 500Wh
 DISPLAY	Bosch Purion
 CHARGER	Bosch 4A
 RIMS	DT XM 551, 27.5", 40mm inner, 32h, tubeless ready
 HUBS	Formula Disc - 110x15 front, 157x12 rear
 SPOKES	DT Swiss Champion
 TIRES	Schwalbe Nobby Nic SnakeSkin, TL-Easy, folding, 27.5X2.8", tubeless ready
 PEDALS	N/A
 CRANK	Cannondale EC3, w/ Ai offset ring, 15t

 CHAIN	Shimano HG601, 11-speed
 REAR COGS	Shimano SLX, 11-speed, 11-42T
 REAR DERAILLEUR	Shimano XT, Shadow Plus, 11-speed
 SHIFTERS	Shimano XT, I-Spec, 11-speed
 HANDLEBAR	Cannondale C2 Alloy, 9 deg, 15mm rise 780mm
 GRIPS	Cannondale Locking Grips
 STEM	Cannondale C3, 6061 Alloy, 1-1/8", 31.8, 5 deg, 55mm
 HEADSET	Tange Seiki 1-1/8 to 1.5", integrated
 BRAKES	Shimano XT hydro disc, Ice-Tec 203/180mm
 BRAKE LEVERS	Shimano XT hydro disc
 SADDLE	Fabric Scoop Elite
 SEATPOST	KS LEV Integra dropper, 31.6, 100mm (S)/125mm (M), 150mm (L/XL)
 SIZES	S, M, L, XL
 WEIGHT	
 COLOR 1	Jet Black w/ Cannondale Green and Cashmere - Gloss (BLK)
 EXTRAS	

Moterra SE



C65338M

 FRAME	Moterra, 130mm, 27+, SmartForm C1 Alloy, Torsion Box downtube, Si motor mount, carbon link
 FORK	Fox Performance 34 FLOAT FIT4, 140mm, E-Bike Optimized, 3Pos-adj, 15QRx110mm, tapered steerer
 REAR SHOCK	Fox Performance Float EVOL 130mm
 DRIVE UNIT	Bosch Performance CX 250W
 BATTERY	Bosch PowerPack 500Wh
 DISPLAY	Bosch Purion
 CHARGER	Bosch 4A
 RIMS	WTB i29, 27.5", 30mm inner, 32h
 HUBS	Formula Disc - 110x15QR front, 157x12 rear
 SPOKES	DT Swiss Champion
 TIRES	ONZA CANIS Kevlar/Foldable, FRC, TLR, Skinwall 27.5X2.85
 PEDALS	N/A
 CRANK	Cannondale EC3, w/ Ai offset ring, 15t
 CHAIN	SRAM PC1110

 REAR COGS	SRAM XG 899, 11-48T
 REAR DERAILLEUR	SRAM EX1, 8-speed
 SHIFTERS	SRAM EX1, 8-speed
 HANDLEBAR	Cannondale C3 Alloy, 9 deg, 15mm rise 780mm
 GRIPS	Cannondale Locking Grips
 STEM	Cannondale C3, 6061 Alloy, 1-1/8", 31.8, 5 deg, 55mm
 HEADSET	Tange Seiki 1-1/8 to 1.5", integrated
 BRAKES	SRAM GUIDE RE hydro disc, 200/180mm
 BRAKE LEVERS	SRAM GUIDE RE
 SADDLE	Fabric Scoop Elite
 SEATPOST	JD dropper, 31.6, 100mm (S)/120mm (M), 150mm (L/XL)
 SIZES	S, M, L, XL
 WEIGHT	
 COLOR 1	Charcoal Gray w/ Jet Black - Gloss (GRY) (GRY)
 EXTRAS	N/A

Moterra 2



C65257M

△ FRAME	Moterra, 130mm, 27+, SmartForm C1 Alloy, Torsion Box downtube, Si motor mount, carbon link
↑ FORK	RockShox Revelation RC, 130mm, B+, Solo Air, Tapered steerer, Boost 15X110mm, Maxle Lite
⚡ REAR SHOCK	RockShox Monarch R, DebonAir, 130mm
⚙️ DRIVE UNIT	Bosch Performance CX 250W US
🔋 BATTERY	Bosch PowerPack 500Wh
📺 DISPLAY	Bosch Purion
🔌 CHARGER	Bosch 4A
○ RIMS	WTB Scraper i45, 27.5, 40mm inner, 32h, tubeless ready
⚙️ HUBS	Formula Disc - 110x15 front, 157x12 rear
✳️ SPOKES	DT Swiss Champion
🛞 TIRES	Schwalbe Nobby Nic SnakeSkin, TL-Easy, folding, 27.5X2.8", tubeless ready
👣 PEDALS	N/A
⚙️ CRANK	Cannondale EC3, w/ Ai offset ring, 15t

🔗 CHAIN	Shimano HG601, 11-speed
⚙️ REAR COGS	Sunrace, 11-speed, 11-42T
⚙️ REAR DERAILLEUR	Shimano SLX, Shadow Plus, 11-speed
⚙️ SHIFTERS	Shimano SLX, I-Spec, 11-speed
⚙️ HANDLEBAR	Cannondale C2 Alloy, 9 deg, 15mm rise, 780mm
🖐️ GRIPS	Cannondale Locking Grips
🔗 STEM	Cannondale C1, 6061 Alloy, 1-1/8", 31.8, 5 deg, 60mm
👁️ HEADSET	Tange Seiki 1-1/8 to 1.5", integrated
🛞 BRAKES	Shimano SLX hydro disc, Ice-Tec 180/180mm
🖐️ BRAKE LEVERS	Shimano SLX hydro disc
🪖 SADDLE	Fabric Scoop Elite
📏 SEATPOST	Kindshock LEV Integra, 31.6, 100mm (S)/125mm (M), 150mm (L/XL)
📏 SIZES	S, M, L, XL
⚖️ WEIGHT	
🎨 COLOR 1	Stealth Gray w/ Hazard Orange and Anthracite Gray - Gloss (GRY)
⋮ EXTRAS	

Moterra 3



C65338M

△ FRAME	Moterra, 130mm, 27+, SmartForm C1 Alloy, Torsion Box downtube, Si motor mount, carbon link
↑ FORK	RockShox Recon RL, 130mm, B+, Solo Air, tapered steerer, Boost 15X110mm, Maxle Lite
⚡ REAR SHOCK	RockShox Monarch R, DebonAir, 130mm
⚙️ DRIVE UNIT	Bosch Performance CX 250W
🔋 BATTERY	Bosch PowerPack 500Wh
📺 DISPLAY	Bosch Purion
🔌 CHARGER	Bosch 4A
○ RIMS	Cannondale Beast, 27.5x40mm, 32h, tubeless ready
⚙️ HUBS	Formula Disc - 110x15QR front, 157x12 rear
✳️ SPOKES	DT Swiss Champion
🛞 TIRES	Schwalbe Nobby Nic Performance, TL-Easy, folding, 27.5X2.8"
👣 PEDALS	N/A
⚙️ CRANK	Cannondale EC3, w/ Ai offset ring, 15t
🔗 CHAIN	Shimano HG54, 10-speed

⚙️ REAR COGS	Sunrace, 10-speed, 11-42T
⚙️ REAR DERAILLEUR	Shimano Deore, Shadow Plus, 10-speed
⚙️ SHIFTERS	Shimano Deore, I-Spec, 10-speed
⚙️ HANDLEBAR	Cannondale C2 Alloy, 9 deg, 15mm rise 780mm
🖐️ GRIPS	Cannondale Locking Grips
🔗 STEM	Cannondale C3, 6061 Alloy, 1-1/8", 31.8, 5 deg, 55mm
👁️ HEADSET	Tange Seiki 1-1/8 to 1.5", integrated
🛞 BRAKES	Shimano Deore MT500 hydro disc, 203/180mm
🖐️ BRAKE LEVERS	Shimano Deore MT500 hydro disc
🪖 SADDLE	Fabric Scoop Elite
📏 SEATPOST	TranzX Remote Dropper Post, 31.6 80mm (S), 100mm (M), 120 (L,XL)
📏 SIZES	S, M, L, XL
⚖️ WEIGHT	
🎨 COLOR 1	Cannondale Green w/ Charcoal Grey and Jet Black - Gloss (GRN) (GRN)
⋮ EXTRAS	

CUJO NEO™

FEAR NO TRAIL

Qualunque cosa ti riservino i sentieri, Cujo se li mangia, e chiede il bis. Con i suoi gommoni da 27+, una geometria che infonde fiducia e potenza da vendere ti farà fare il salto di qualità su qualunque sentiero roccioso e difficile.

RICAPITOLANDO:

Piena di risorse, questa MTB tuttofare spinge le sue gomme da 27+" grazie alla motorizzazione Shimano

PRINCIPALI ARGOMENTI DI VENDITA:

» AGGRAPPA, NON SCAPPA!

Le ruote della Cujo combinano cerchi larghi con copertoni da 2.8" per una trazione inimmaginabile e uno smorzamento delle asperità incredibile.

» TRAIL SPEC

Reggisella telescopico, copertoni aggressivi, manubrio largo, attacco manubrio corto e forcella Rock Shox da 120mm è tutto quello che serve per farti vivere la MTB al massimo.

» RIGIDITÀ VANTAGGIOSA

La Cujo NEO offre una guida precisa e infonde sicurezza anche nelle situazioni più difficili grazie alla serie sterzo conica, al perno passante posteriore Boost 148x12, Boost 110x15 all'anteriore e al supporto motore forgiato.

» INTEGRAZIONE E-BIKE SENZA PARAGONI

L'unità di trasmissione più potente e compatta di Shimano, il sistema Steps E8000, garantisce vere e proprie performance da mountain bike con controlli intuitivi ed efficacemente assistiti e un display di facile lettura.



PROFILIA DEL CICLISTA

Biker alla ricerca del modo più semplice e divertente di affrontare i trail. Mountain biker esperti che vogliono spingersi oltre ed esplorare nuovi terreni.

TIPO DI UTILIZZO

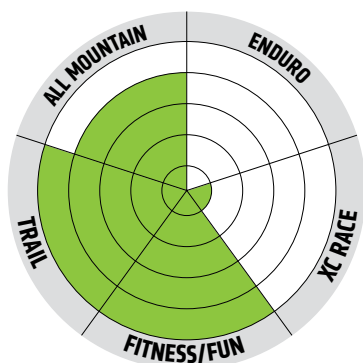

POSIZIONE DEL CICLISTA

Geometria un po' più alta per garantire la confidenza di guida di una All-Mountain.





TECNOLOGIA:

SmartForm C2 Alloy Construction

SAVE Rear Stays

27+ Tires

Tapered Head Tube

Shimano Steps E8000 MTB drive system

Boost hubs

Women's version available

GEOMETRIA

	XS	S	M	L	XL
A SEAT TUBE LENGTH (CM/IN)	36.0/14.2	39.0/15.4	43.5/17.1	48.5/19.1	53.5/21.1
B TOP TUBE HORIZONTAL (CM/IN)	55.1/21.7	57.4/22.6	59.6/23.5	61.9/24.4	64.1/25.2
C TOP TUBE ACTUAL (CM/IN)	N/A	★	★	★	★
D HEAD TUBE ANGLE	68.5°	★	★	★	★
E SEAT TUBE ANGLE EFFECTIVE	73.3°	★	★	★	★
F STANDOVER (CM/IN)	73.9/29.1	75.7/29.8	78.6/30.9	81.9/32.2	85.2/33.5
G HEAD TUBE LENGTH (CM/IN)	10.8/4.3	11.3/4.4	12.1/4.8	13.0/5.1	13.9/5.5
H WHEELBASE (CM/IN)	109.8/43.2	112.2/44.2	114.4/45.1	116.8/46.0	119.1/46.9
I FRONT CENTER (CM/IN)	64.7/25.5	67.0/26.4	69.3/27.3	71.7/28.2	73.9/29.1
J CHAIN STAY LENGTH (CM/IN)	45.6/18.0	★	★	★	★
K BOTTOM BRACKET DROP (CM/IN)	5.0/2.0	★	★	★	★
L BOTTOM BRACKET HEIGHT (CM/IN)	30.7/12.1	★	★	★	★
M FORK RAKE (CM/IN)	5.1/2.0	★	★	★	★
N TRAIL (CM/IN)	8.6/3.4	★	★	★	★
O STACK (CM/IN)	62.6/24.7	63.1/24.8	63.8/25.1	64.7/25.5	65.5/25.8
P REACH (CM/IN)	36.3/14.3	38.5/15.1	40.4/15.9	42.5/16.7	44.4/17.5

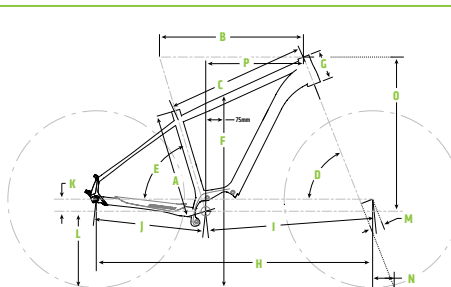

CATEGORIA

TRAIL

RUTO/MISURO DEL COPERTONE

27.5x2.8"

ESCURSIONE

100mm (F)

Cujo NEO 1



C61208M

△	FRAME	Cujo Neo, 27+, SmartForm C2 Alloy, Tapered Headtube
↑	FORK	RockShox Recon RL, 120mm, B+, Solo Air, tapered steerer, Boost 15x110mm, Maxle Stealth
⚙️	DRIVE UNIT	Shimano STePS DU-E8000, 250W
🔋	BATTERY	Shimano BT-E8010, 500Wh
📺	DISPLAY	Shimano SC-E8000
🔌	CHARGER	Shimano EC-E6000-1
○	RIMS	Cannondale Beast, 27.5x40mm inner, tubeless ready
↔️	HUBS	Formula DC-511 110x15 thru front / DHT 148x12 thru rear
✳️	SPOKES	Stainless 2.0
🛞	TIRES	Schwalbe Nobby Nic SnakeSkin, TL-Easy, Folding, 27.5x2.8", tubeless ready
👣	PEDALS	N/A
⚙️	CRANK	Shimano FC-E8000, 170mm
🔗	CHAIN	Shimano CN-HG60 11-speed

⚙️	REAR COGS	SLX M7000, 11-speed, 11-42T
⚙️	REAR DERAILLEUR	Shimano SLX M7000 Shadow Plus, 11-speed
⚙️	SHIFTERS	Shimano SLX M7000, 11-speed
—	HANDLEBAR	Cannondale C3 Riser, Alloy, 15mm x 760mm width
🖐️	GRIPS	Cannondale Locking Grips
🔗	STEM	Cannondale C4, Alloy, 60mm (S&M)/70 mm (L&XL)
🛠️	HEADSET	Tange Seiki IS245, 1.5" to 1-1/8"
🛞	BRAKES	Shimano M500 hydraulic disc, 180/180mm
🖐️	BRAKE LEVERS	Shimano M500 hydraulic disc
👉	SADDLE	Cannondale Ergo XC
📏	SEATPOST	TranzX Remote Dropper Post, 31.6 100mm (S), 125mm (M, L, XL)
📏	SIZES	S, M, L, XL
⚖️	WEIGHT	
🎨	COLOR 1	Matte Slate Blue w/ Gloss Hazard Orange and Jet Black (SLT)
⋮	EXTRAS	

Cujo NEO 2



C61258M

△	FRAME	Cujo NEO, 27+, SmartForm C2 Alloy, Tapered Headtube
↑	FORK	SR Suntour XCR LO Boost 27+, 120mm travel, 15mm thru axle, Tapered Alloy Steerer, External Lockout, Coil Spring
⚙️	DRIVE UNIT	Shimano Steps DU-E8000, 250W
🔋	BATTERY	Shimano BT-E8010, 500Wh
📺	DISPLAY	Shimano SC-E8000
🔌	CHARGER	Shimano EC-E6000-1
○	RIMS	Cannondale Beast, 27.5x40mm inner, tubeless ready
↔️	HUBS	Formula DC-511 110x15 thru front / DC-1248 148x12 thru rear
✳️	SPOKES	Stainless 2.0
🛞	TIRES	WTB Trail Blazer 27.5x2.8" DNA Compound
👣	PEDALS	N/A
⚙️	CRANK	Shimano FC-E8000, 170mm
🔗	CHAIN	KMC X10 10-speed
⚙️	REAR COGS	Sunrace, 10-speed, 11-40T

⚙️	REAR DERAILLEUR	Shimano Deore M6000, 10-speed
⚙️	SHIFTERS	Shimano Deore M6000, 10-speed
—	HANDLEBAR	Cannondale C3 Riser, Alloy, 15mm x 760mm width
🖐️	GRIPS	Cannondale Dual-Density
🔗	STEM	Cannondale C4, Alloy, 60mm (S&M)/70 mm (L&XL)
🛠️	HEADSET	Tange Seiki IS245, 1.5" to 1-1/8"
🛞	BRAKES	Shimano M365 hydro disc, 180/180mm
🖐️	BRAKE LEVERS	Shimano M365 hydro disc
👉	SADDLE	Cannondale Ergo XC
📏	SEATPOST	Cannondale C3, 6061 alloy, 31.6x350mm
📏	SIZES	XS, S, M, L, XL
⚖️	WEIGHT	
🎨	COLOR 1	Acid Red w/ Jet Black and Charcoal Grey - Gloss (ARD)
⋮	EXTRAS	

Cujo NEO Women's 1



C61208F

△	FRAME	Cujo Neo Women, 27+, SmartForm C2 Alloy, Tapered Headtube
↑	FORK	RockShox Recon RL, 120mm, B+, Solo Air, tapered steerer, Boost 15X110mm, Maxle Stealth
⚙	DRIVE UNIT	Shimano STePS DU-E8000, 250W
🔋	BATTERY	Shimano BT-E8010, 500Wh
📺	DISPLAY	Shimano SC-E8000
🔌	CHARGER	Shimano EC-E6000-1
○	RIMS	Cannondale Beast, 27.5x40mm inner, tubeless ready
↔	HUBS	Formula DC-511 110x15 thru front / DHT 148x12 thru rear
✳	SPOKES	Stainless 2.0
🌀	TIRES	Schwalbe Nobby Nic SnakeSkin, TL-Easy, Folding, 27.5x2.8", tubeless ready
⚙	PEDALS	N/A
⚙	CRANK	Shimano FC-E8000, 170mm
○	CHAIN	Shimano CN-HG60 11-speed

⚙	REAR COGS	SLX M7000, 11-speed, 11-42T
⚙	REAR DERAILLEUR	Shimano SLX M7000 Shadow Plus, 11-speed
⚙	SHIFTERS	Shimano SLX M7000, 11-speed
└	HANDLEBAR	Cannondale C3 Riser, Alloy, 15mm x 740mm width
🖐	GRIPS	Cannondale Locking Grips
🔌	STEM	Cannondale C4 60mm (XS, S, M)/70 mm (L)
🌀	HEADSET	Tange Seiki IS245, 1.5" to 1-1/8"
🔌	BRAKES	Shimano M500 hydraulic disc, 180/180mm
🖐	BRAKE LEVERS	Shimano M500 hydraulic disc
🖐	SADDLE	Cannondale Women's Ergo XC
📏	SEATPOST	TranzX Remote Dropper Post, 31.6 100mm (XS, S), 125mm (M, L)
📏	SIZES	XS, S, M, L
⚖	WEIGHT	
🎨	COLOR 1	Azure Blue w/Hazard Orange, Cashmere - Gloss (BLU)
⋮	EXTRAS	

TRAIL NEO™

OGNI GIORNO, OGNI TERRENO

La Trail Neo garantisce il feeling di guida che ha reso famose le nostre Trail, ma con la spinta del motore elettrico che ti farà sentire un superuomo ogni volta che esci in città o sui sentieri dietro casa.

RICAPITOLANDO:

La Trail NEO l'insieme di una vera MTB, potenza e versatilità.

PRINCIPALI ARGOMENTI DI VENDITA:

» MANEGGEVOLEZZA MESSA A PUNTO

La geometria delle Trail è il giusto compromesso tra l'agilità di un mezzo da gara e la stabilità ad alte velocità. Perfetta per scoprire i tuoi limiti.

» RIGIDITÀ VANTAGGIOSA

La Trail NEO offre una guida precisa e infonde sicurezza anche nelle situazioni più difficili grazie alla serie sterzo conica, al perno passante posteriore Boost 148x12 (Boost anche all'anteriore sulla Trail NEO 1) e al supporto motore forgiato.

» INTEGRAZIONE E-BIKE SENZA PARAGONI

L'unità di trasmissione più potente e compatta di Shimano, il sistema Steps E8000, garantisce vere e proprie performance da mountain bike con controlli intuitivi ed efficacemente assistiti e un display di facile lettura.

» RUOTE VELOCI

Le Trail NEO sono disegnate attorno alle ruote da 29" poichè la loro combinazione di agilità e scorrevolezza garantisce una guida veloce e divertente a tutti i biker.

TECNOLOGIA:

SmartForm C2 Alloy Construction

Shimano Steps E8000 MTB drive system

SAVE rear stays

Tapered head tube

Boost 148x12 rear hubs

Rack and Fender Mounts

Women's versions available

PROFILIA DEL CICLISTA

Bikers alle prime armi, amanti della vita all'aria aperta, ciclisti alla ricerca di versatilità sia fuori che su strada.

TIPO DI UTILIZZO



POSIZIONE DEL CICLISTA

Bikers alle prime armi, amanti della vita all'aria aperta, ciclisti alla ricerca di versatilità sia fuori che su strada.





E-BIKE | TRAIL E-BIKE

Trail NEO

C61108M

△	FRAME	Trail NEO, SmartForm C2 Alloy, Tapered Headtube
↑	FORK	RockShox 30S, 29", 100mm, Coil, 9mm QR, tapered
⚙	DRIVE UNIT	Shimano Steps DU-E8000, 250W
🔋	BATTERY	Shimano BT-E8010, 500Wh
📺	DISPLAY	Shimano SC-E8000
⚡	CHARGER	Shimano EC-E6000-1
○	RIMS	Cannondale DC4.0
↔	HUBS	Formula DC-1420 100x9 QR front / DC-1248 148x12 thru rear
✳	SPOKES	Stainless 2.0
🛞	TIRES	Schwalbe Tough Tom Active, 29x2.25"
👣	PEDALS	N/A
⚙	CRANK	Shimano FC-E8000, 170mm
○	CHAIN	KMC X10 10-speed
▶	REAR COGS	Sunrace, 10-speed, 11-36T

🛞	REAR DERAILLEUR	Shimano Deore M6000, 10-speed
⚙	SHIFTERS	Shimano Deore M6000, 10-speed
└	HANDLEBAR	Cannondale C3 Riser, Alloy, 15mm x 760mm width
🖐	GRIPS	Cannondale Dual-Density
🔧	STEM	Cannondale C4, Alloy, 60mm (SGM)/70 mm (L6XL)
📺	HEADSET	Tange Seiki IS245, 1.5" to 1-1/8"
🛞	BRAKES	Tektro Auriga hydro disc, 180/180mm
🖐	BRAKE LEVERS	Tektro Auriga hydro disc
📺	SADDLE	Cannondale Ergo XC
└	SEATPOST	Cannondale C3, 6061 alloy, 31.6X350mm
📏	SIZES	XS, S, M, L
⚖	WEIGHT	
🎨	COLOR 1	Anthracite w/ Acid Red and Jet Black - Gloss (ANT)
⋮	EXTRAS	

GEOMETRIA

	XS	S	M	L	XL
A SEAT TUBE LENGTH (CM/IN)	36.0/14.2	39.0/15.4	43.5/17.1	48.5/19.1	53.5/21.1
B TOP TUBE HORIZONTAL (CM/IN)	55.1/21.7	57.4/22.6	59.6/23.5	61.9/24.4	64.1/25.2
C TOP TUBE ACTUAL (CM/IN)	N/A	★	★	★	★
D HEAD TUBE ANGLE	68.5°	★	★	★	★
E SEAT TUBE ANGLE EFFECTIVE	73.3°	★	★	★	★
F STANDOVER (CM/IN)	73.9/29.1	75.7/29.8	78.6/30.9	81.9/32.2	85.2/33.5
G HEAD TUBE LENGTH (CM/IN)	10.8/4.3	11.3/4.4	12.1/4.8	13.0/5.1	13.9/5.5
H WHEELBASE (CM/IN)	109.8/43.2	112.2/44.2	114.4/45.1	116.8/46.0	119.1/46.9
I FRONT CENTER (CM/IN)	64.7/25.5	67.0/26.4	69.3/27.3	71.7/28.2	73.9/29.1
J CHAIN STAY LENGTH (CM/IN)	45.6/18.0	★	★	★	★
K BOTTOM BRACKET DROP (CM/IN)	5.0/2.0	★	★	★	★
L BOTTOM BRACKET HEIGHT (CM/IN)	30.7/12.1	★	★	★	★
M FORK RAKE (CM/IN)	5.1/2.0	★	★	★	★
N TRAIL (CM/IN)	8.6/3.4	★	★	★	★
O STACK (CM/IN)	62.6/24.7	63.1/24.8	63.8/25.1	64.7/25.5	65.5/25.8
P REACH (CM/IN)	36.3/14.3	38.5/15.1	40.4/15.9	42.5/16.7	44.4/17.5

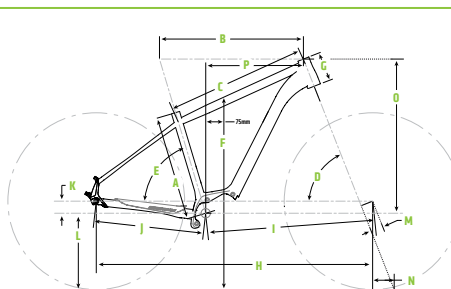

CATEGORIA

SPORTIVE MTB

RUTO/MISUDO DEL COPERTONE

29x2.25"

ESCURSIONE

100mm (F)

ALL-NEW

TESORO NEO

DAI UN'ACCELERATA ALLA TUA VITA

La vita si muove più rapida. Approfitta al massimo della nuova Tesoro NEO. Potenzia il tuo percorso mattutino verso il lavoro, sfida il traffico sullo stesso terreno di gioco e dimentica le preoccupazioni nelle tue avventure con questo mezzo sportivo e versatile.

RICAPITOLANDO:

Rapida, versatile e sportiva, la Tesoro Neo è mobilità, avventura e grandi performance.

PRINCIPALI ARGOMENTI DI VENDITA:

» COMODAMENTE RAPIDA

La nuova geometria, derivata dai dati forniti del sistema di fitting Guru, pone il ciclista nella posizione ideale in termini di comfort e controllo. Le variazioni di stack e reach garantiscono la taglia e il feeling perfetti per ogni ciclista.

» TELAI RIGIDI - MANEGGEVOLEZZA IMPAREGGIABILE

Con la loro struttura in lega oversize SmartForm C2, i telai della Tesoro NEO sono tra i più rigidi presenti sul mercato, offrendo guidabilità sicura e precisa e velocità stabile. Tutto questo è particolarmente evidente sui telai da donna con tubo orizzontale inclinato.

» RUOTE VELOCI

La Tesoro NEO 28x1.5" (40-622) monta pneumatici più rapidi e scorrevoli, che aumentano comfort e durata.

» INTEGRAZIONE BOSCH

La Tesoro NEO dispone del sistema di trasmissione più avanzato e potente sul mercato, il Performance CX Cruise, che garantisce il massimo in termini di performance e potenza.

» COMPLETAMENTE EQUIPAGGIATA

Con le luci Busch&Müller, il portapacchi Tubus con sgancio delle borse con una mano, parafanghi personalizzati, cavalletto e lucchetto, la Tesoro NEO è pronta all'azione.

PROFILIA DEL CICLISTA

Commuter dalle grandi performance, trekker sportivi e frenetici avventurieri.

TIPO DI UTILIZZO

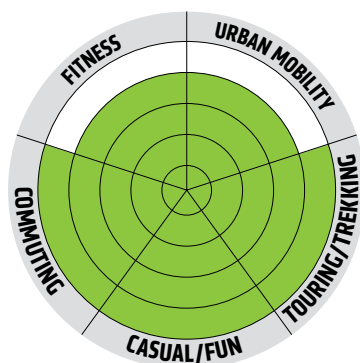

POSIZIONE DEL CICLISTA

Sportiva, in avanti ma comodamente bilanciata.





TECNOLOGIA:

Struttura in lega SmartForm C2

Sistema di trasmissione Bosch Performance CX Cruise:

Passaggio interno dei cavi

Completamente equipaggiata con luci, portapacchi, parafranghi, lucchetto framelock, cavalletto e strumento multiuso integrato.

GEOMETRIA

	TESORO NEO MEN'S			TESORO NEO MIXTIE		
	50cm / S	56cm / M	62cm / L	47cm / XS	52cm / S	58cm / M
A SEAT TUBE LENGTH (CM/IN)	50.0/19.7	56.0/22.0	62.0/24.4	47.0/18.5	52.0/20.5	58.0/22.8
B TOP TUBE HORIZONTAL (CM/IN)	56.5/22.2	59.0/23.2	61.0/24.0	56.5/22.2	58.2/22.9	60.0/23.6
C HEAD TUBE ANGLE	70.0°	71.0°	★	70.0°	★	★
D SEAT TUBE ANGLE EFFECTIVE	74.0°	★	★	74.0°	★	★
E STANDOVER (CM/IN)	80.4/31.6	83.9/33.0	88.3/34.8	69.0/27.2	★	★
F HEAD TUBE LENGTH (CM/IN)	13.4/5.3	★	16.0/6.3	13.4/5.3	★	13.4/5.3
G WHEELBASE (CM/IN)	111.2/43.8	112.6/44.3	114.8/45.2	111.2/43.8	112.9/44.5	114.7/45.2
H FRONT CENTER (CM/IN)	64.0/25.2	65.4/25.7	67.5/26.6	64.0/25.2	65.7/25.9	67.5/26.6
I CHAIN STAY LENGTH (CM/IN)	48.2/19.0	★	★	48.2/19.0	★	★
J BOTTOM BRACKET DROP (CM/IN)	7.3/2.9	★	★	7.3/2.9	★	★
K BOTTOM BRACKET HEIGHT (CM/IN)	28.4/11.2	★	★	28.4/11.2	28.4/11.2	★
L FORK RAKE (CM/IN)	4.5/1.8	★	★	4.5/1.8	★	★
M TRAIL (CM/IN)	8.2/3.2	7.5/3.0	★	8.2/3.2	8.2/3.2	★
N STACK (CM/IN)	64.6/25.4	65.1/25.6	67.5/26.6	64.6/25.4	★	64.6/25.4
O REACH (CM/IN)	38.0/14.9	40.3/15.9	41.6/16.4	38.0/14.9	39.7/15.6	41.5/16.3

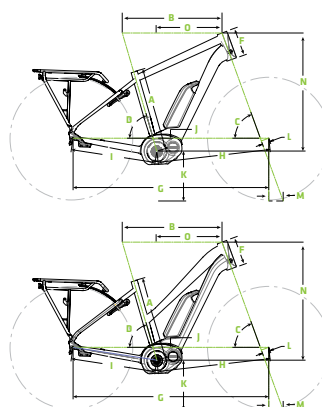

CATEGORIA

Urban E-Bike

RUTO/MISURO DEL COPERTONE

28x1.5" (700x40c)

ESCURSIONE

65mm (F)

ALL-NEW TESORO NEO

ACCELERATE YOUR LIFE

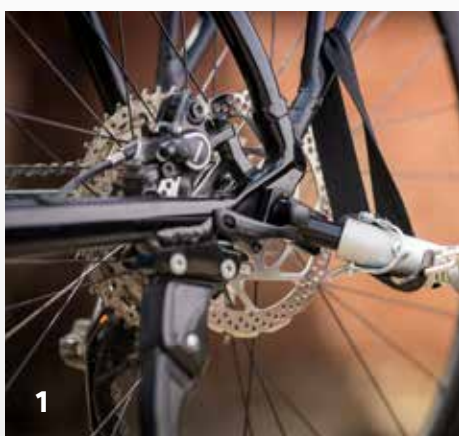

1 | Forcellini Trailer-Ready

i nuovi forcellini posteriori Si permettono di fissare un rimorchio o un cavalletto in un batter d'occhio.

2 | Luci integrate

Luci Busch&Müller su supporto per manubrio personalizzato che convoglia i cavi nei pressi del tubo sterzo e li mantiene lontani dal fascio luminoso. Le luci possono essere montate anche sulla forcella per consentire l'impiego di borse o cestini.

3 | Parafanghi ad alte prestazioni

I parafanghi personalizzati progettati da Cannondale sono estremamente rigidi e forniscono una protezione eccellente, mantenendo asciutte scarpe e pantaloni.

4 | Comodo portapacchi posteriore

integrato ma rimovibile, il portapacchi posteriore TUBUS può supportare fino a 25 kg e dispone del sistema di supporto borse MagIQ. Il primo vero sistema di fissaggio/rimozione delle borse con una mano sola.

Tesoro NEO



C66108M

△	FRAME	Cannondale Tesoro Neo Si Men, SmartForm C2 Alloy, Si Dropouts
↑	FORK	RockShox Paragon Gold, 65mm, 700c, Solo Air, tapered steerer, lockout, 9mm QR
⚙️	DRIVE UNIT	Bosch Performance CX Cruise 250W
🔋	BATTERY	Bosch PowerPack 500Wh
📺	DISPLAY	Bosch Intuvia
🔌	CHARGER	Bosch 4A
○	RIMS	Cannondale C2
↔️	HUBS	Shimano SLX M7000, 100x9mm QR front / 135x9mm QR rear
✳️	SPOKES	Stainless 2,0
🛞	TIRES	Schwalbe Little Big Ben, Kevlar guard, 28x1,5", reflective sidewall
👣	PEDALS	Cannondale Urban Pedal
⚙️	CRANK	FSA Metropolis CK-632/IS 172.5mm
🔗	CHAIN	Shimano HG601, 11-speed
▶️	REAR COGS	Sunrace, 11-speed, 11-42T

🛞	REAR DERAILLEUR	Shimano XT M8000, 11-speed
⚙️	SHIFTERS	Shimano SLX M7000, 11-speed
└	HANDLEBAR	Cannondale E-Series Alloy, backsweep
🖐️	GRIPS	Cannondale Ergo Grip
🔧	STEM	Cannondale Adjustable
👤	HEADSET	Tange Seiki 1-1/8 to 1.5", integrated
🛞	BRAKES	Shimano M365 hydro disc, 180/160mm
🖐️	BRAKE LEVERS	Shimano M365 hydro disc
👤	SADDLE	Fabric Scoop Comfort
└	SEATPOST	Cannondale C3, Alloy, 31.6x300mm
📏	SIZES	50, 56, 62
⚖️	WEIGHT	
🎨	COLOR 1	Jet Black w/ Anthracite and Spectrum - Gloss (BLK)
⋮	EXTRAS	Lights - Busch&Müller 80 LUX / Tubus Ivalo rear, Cannondale e-Series Fenders, Abus ProShield 5950 Plus Framelock, Cannondale Kickstand

Tesoro NEO Women's



C66108F

△	FRAME	Cannondale Tesoro Neo Si Women, SmartForm C2 Alloy, Si Dropouts
↑	FORK	RockShox Paragon Gold, 65mm, 700c, Solo Air, tapered steerer, lockout, 9mm QR
⚙️	DRIVE UNIT	Bosch Performance CX Cruise 250W
🔋	BATTERY	Bosch PowerPack 500Wh
📺	DISPLAY	Bosch Intuvia
🔌	CHARGER	Bosch 4A
○	RIMS	Cannondale C2
↔️	HUBS	Shimano SLX M7000, 100x9mm QR front / 135x9mm QR rear
✳️	SPOKES	Stainless 2,0
🛞	TIRES	Schwalbe Little Big Ben, Kevlar guard, 28x1,5", reflective sidewall
👣	PEDALS	Cannondale Urban Pedal
⚙️	CRANK	FSA Metropolis CK-632/IS 172.5mm
🔗	CHAIN	Shimano HG601, 11-speed
▶️	REAR COGS	Sunrace, 11-speed, 11-42T

🛞	REAR DERAILLEUR	Shimano XT M8000, 11-speed
⚙️	SHIFTERS	Shimano SLX M7000, 11-speed
└	HANDLEBAR	Cannondale E-Series Alloy, backsweep
🖐️	GRIPS	Cannondale Ergo Grip
🔧	STEM	Cannondale Adjustable
👤	HEADSET	Tange Seiki 1-1/8 to 1.5", integrated
🛞	BRAKES	Shimano M365 hydro disc, 180/160mm
🖐️	BRAKE LEVERS	Shimano M365 hydro disc
👤	SADDLE	Fabric Scoop Comfort
└	SEATPOST	Cannondale C3, Alloy, 31.6x300mm
📏	SIZES	47, 52, 58
⚖️	WEIGHT	
🎨	COLOR 1	Anthracite w/ Jet Black and Canary - Gloss (ANT)
⋮	EXTRAS	Lights - Busch&Müller 80 LUX / Tubus Ivalo rear, Cannondale e-Series Fenders, Abus ProShield 5950 Plus Framelock, Cannondale Kickstand

CONTRO-E

L'ASSASSINA DEL TRAFFICO

Questa è pura dinamite da città. Con la sua fantastica maneggevolezza, versatilità e grande potenza a portata di dita, la Contro-E è realizzata per dominare le strade della città - perché' nessuno diventa più sano e felice seduto in macchina.

RICAPITOLANDO:

Una stermina traffico. Progettata da zero per il mondo del moderno urban commuting.

PRINCIPALI ARGOMENTI DI VENDITA:

» SPORT COMMUTER HANDLING

Come nelle moto Supermotard la Contro utilizza un diametro ruote inferiore (26") con pneumatici maggiorati. Questa combinazione di incredibile grip in curva, confort di marcia ed estrema maneggevolezza è perfetta per il riding urbano sportivo. Puro DIVERTIMENTO!

» CONTROLLO TOTALE

Un'e-bike veloce come la Contro-E richiede l'eccezionale controllo e tutta la morbidezza della famosa forcella Cannondale HeadShok.

» CARICALA!

Il portapacchi integrato della Contro è leggero, rigido ed è predisposto per il sistema di ancoraggio Ortlieb QL3® per mettere e togliere le borse velocemente. La forcella è predisposta per montare i portapacchi anteriori.

» INTEGRAZIONE DELLA STRUMENTAZIONE

Vedere e farsi notare è essenziale nelle aree urbane, pertanto abbiamo integrato nel sistema, luci dalla qualità eccellente: SuperNova davanti e Busch + Müller dietro.

TECNOLOGIA:

SmartForm C2 Alloy Construction

Advanced Bosch Drive Systems

Cannondale HeadShok front suspension

Internal Cable Routing

Fully loaded with SuperNova lights, fenders, framelock and kickstand

PROFILIA DEL CICLISTA

Urban-riders convinti che vogliono aggiungere un po' di velocità e divertimento ai loro spostamenti in città.

TIPO DI UTILIZZO

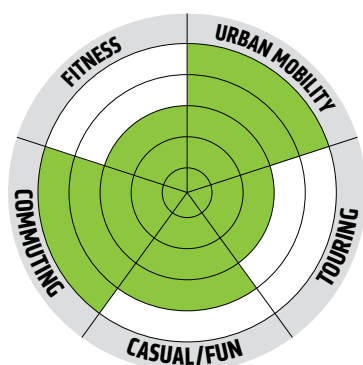

POSIZIONE DEL CICLISTA

Testa alta per una visibilità ottimale, ma baricentro avanzato per una guida agile.





E-BIKE | URBAN E-BIKE

Contro-e speed 2

C62227M

△	FRAME	Cannondale CONTRO-e HS, SmartForm C2 Alloy
∩	FORK	HeadShok Fatty DL50 XL, 50mm, Isolated Damper Technology, OPI
⚙	DRIVE UNIT	Bosch Performance Speed 250 W
🔋	BATTERY	Bosch PowerPack 500Wh
📺	DISPLAY	Bosch Intuvia
🔌	CHARGER	Bosch 4A
○	RIMS	Sun Ringle Singletrack 26"
↔	HUBS	Shimano HB-M525, 32h
✳	SPOKES	DT Swiss Champion
🛞	TIRES	Schwalbe Big Ben, 26x2.15" ECE, reflective sidewalls
⚙	PEDALS	Cannondale Urban Pedal
⚙	CRANK	Metropolis CK-632, 172.5mm
⚙	CHAIN	Shimano EG090-10
🔧	REAR COGS	Shimano HG50 10-speed 11-34
🔧	REAR DERAILLEUR	Shimano Deore M610 10-speed

⚙	SHIFTERS	Shimano Deore M610
—	HANDLEBAR	Cannondale SI-Console
🔧	GRIPS	Cannondale Locking Grips
⚙	STEM	Cannondale SI-Console
📺	HEADSET	Cannondale Headshock
🔧	BRAKES	Magura MT4e hydro disc 180/180mm
🔧	BRAKE LEVERS	Magura MT4e hydro disc
🔧	SADDLE	Fabric Scoop Sport
🔧	SEATPOST	Cannondale C2, 6061 Alloy, 34,9 x 350 mm
🔧	SIZES	S, M, L
🔧	WEIGHT	
🔧	COLOR 1	Frame - Matte Anthracite w/ Gloss Jet Black and Acid Green Fork- Matte Jet Black w/ Gloss Jet Black and Acid Green (ANT)
...!	EXTRAS	Lights - Supernova E3 Ebike front / BGM Toplight Line 6V rear, Cannondale Contro Si Rack QL3, Curana e-Series Fenders, Trelock FS200 Folding Lock, integrated kickstand

GEOMETRIA

	S	M	L
A SEAT TUBE LENGTH (CM/IN)	46.0/18.1	51.0/20.1	56.0/22.0
B TOP TUBE HORIZONTAL (CM/IN)	57.8/22.8	59.8/23.5	62.8/24.7
C HEAD TUBE ANGLE	71.0°	★	★
D SEAT TUBE ANGLE EFFECTIVE	73.0°	★	★
E HEAD TUBE LENGTH (CM/IN)	16.0/6.3	★	★
F WHEELBASE (CM/IN)	108.5/42.7	110.5/43.5	113.5/44.7
G FRONT CENTER (CM/IN)	63.4/25.0	65.4/25.8	68.4/26.9
H CHAIN STAY LENGTH (CM/IN)	45.6/18.0	★	★
I BOTTOM BRACKET DROP (CM/IN)	5.3/2.1	★	★
J BOTTOM BRACKET HEIGHT (CM/IN)	28.8/11.3	★	★
K FORK RAKE (CM/IN)	4.5/1.8	★	★
L TRAIL (CM/IN)	7.0/2.7	★	★
M STACK (CM/IN)	64.2/25.3	★	★
N REACH (CM/IN)	38.2/15.0	40.2/15.8	43.2/17.0

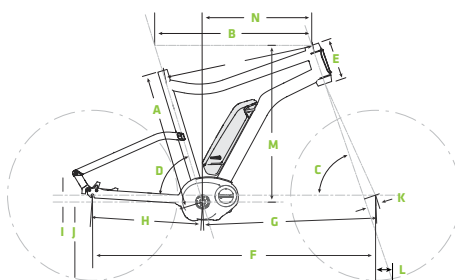
CATEGORIA
URBANRUTO/MISUDO DEL COPERTONE
26x2,15"ESCURSIONE
50mm (F)

ALL-NEW

MAVARO NEO™

SCOPRI IL MONDO

La Mavaro NEO è libertà: la libertà di uscire, lontano da tutto, la libertà di godersi le uscite del weekend o gli spostamenti in città, la libertà di fuggire dal traffico o semplicemente la libertà di sentire la brezza del vento sul viso, senza alcuno sforzo.

RICAPITOLANDO:

E-bike comode, sofisticate e dalle prestazioni elevate progettate per il massimo divertimento nelle uscite di piacere e negli spostamenti in città.

PRINCIPALI ARGOMENTI DI VENDITA:

» UN TELAIO NUOVO DI ZECCA

La nuovissima geometria e la misura delle ruote aumentano comfort e controllo. Supporto della batteria di facile accesso. Le comode funzionalità totalmente integrate e i parafranghi personalizzati rendono il mezzo perfetto per i rider più avventurosi.

» REALIZZATA PER IL COMFORT

La nuova geometria, derivata dai dati forniti del sistema di fitting Guru, pone il ciclista nella posizione ideale in termini di comfort e controllo. Le variazioni di stack e reach garantiscono la taglia e il feeling perfetti per ogni ciclista.

» TELAI RIGIDI - MANEGGEVOLEZZA IMPAREGGIABILE

Con la loro struttura in lega oversize SmartForm C2, i telai della Mavaro NEO sono tra i più rigidi presenti sul mercato e offrono guidabilità sicura e precisa e velocità stabile. Tutto questo è particolarmente evidente nei telai step-thru City.

» RUOTE PRONTE PER L'AVVENTURA

Le ruote 27.5x2.0" (50-584) offrono grande comfort e aderenza, consentendo di spostarsi scorrevolmente sull'asfalto e di avventurarsi in tutta sicurezza sulle superfici più dissestate.

» INTEGRAZIONE BOSCH

Il sistema di trasmissione più avanzato presente sul mercato. La Mavaro NEO 1 dispone del sistema Performance CX Cruise per garantire potenza e performance incredibili. Tutti gli altri modelli di Mavaro NEO sono dotati del sistema Active Plus per un'assistenza alla pedalata silenziosa e scorrevole.

PROFILIA DEL CICLISTA

Rider alla ricerca di svago, avventurieri del weekend, pendolari e chiunque desideri trascorrere meno tempo in auto.

TIPO DI UTILIZZO

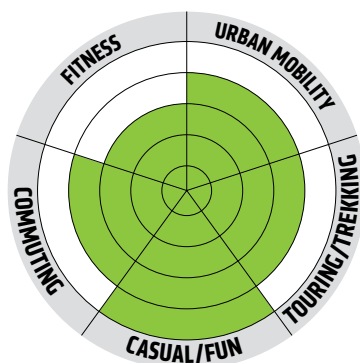

POSIZIONE DEL CICLISTA

Eretta, centrale e comoda.





TECNOLOGIA:

Sistema di trasmissione Bosch avanzato

Passaggio interno dei cavi

Completamente equipaggiata con luci, portapacchi, parafranghi, lucchetto framelock, cavalletto e strumento multiuso integrato.

GEOMETRIA

	MAVARO NEO CITY (STEP THRU)				MAVARO NEO MEN'S		
	45cm / XS	47cm / S	52cm / M	58cm / L	51cm / S	56cm / M	62cm / L
A SEAT TUBE LENGTH (CM/IN)	45.0/17.7	47.0/18.5	52.0/20.5	58.0/22.8	51.0/20.1	56.0/22.0	62.0/24.4
B TOP TUBE HORIZONTAL (CM/IN)	56.0/22.0	56.8/22.4	58.2/22.9	60.0/23.6	57.0/22.4	58.7/23.1	60.5/23.8
C HEAD TUBE ANGLE	69.0°	69.5°	↔	↔	69.0°	69.5°	↔
D SEAT TUBE ANGLE EFFECTIVE	72.0°	↔	↔	↔	72.5°	↔	↔
E STANDOVER (CM/IN)	40.6/16.0	↔	↔	↔	80.3/31.6	84.1/33.1	85.3/33.6
F HEAD TUBE LENGTH (CM/IN)	13.4/5.3	↔	16.0/6.3	↔	13.4/5.3	16.0/6.3	↔
G WHEELBASE (CM/IN)	109.8/43.2	110.1/43.3	111.6/43.9	113.4/44.6	111.5/43.9	112.7/44.4	114.5/45.1
H FRONT CENTER (CM/IN)	62.5/24.6	62.7/24.7	64.2/25.3	66.0/26.0	64.1/25.2	65.4/25.7	67.2/26.4
I CHAIN STAY LENGTH (CM/IN)	48.0/18.9	↔	↔	↔	48.0/18.9	↔	↔
J BOTTOM BRACKET DROP (CM/IN)	6.0/2.4	↔	↔	↔	6.0/2.4	↔	↔
K BOTTOM BRACKET HEIGHT (CM/IN)	28.4/11.2	↔	↔	↔	28.4/11.2	↔	↔
L FORK RAKE (CM/IN)	4.5/1.8	↔	↔	↔	4.5/1.8	↔	↔
M TRAIL (CM/IN)	8.4/3.3	8.1/3.2	↔	↔	8.4/3.3	8.1/3.2	↔
N STACK (CM/IN)	62.8/24.7	63.1/24.8	65.5/25.8	↔	62.9/24.8	65.5/25.8	↔
O REACH (CM/IN)	35.6/14.0	36.3/14.3	36.9/14.5	38.7/15.2	37.2/14.6	38.0/15.0	39.8/15.7

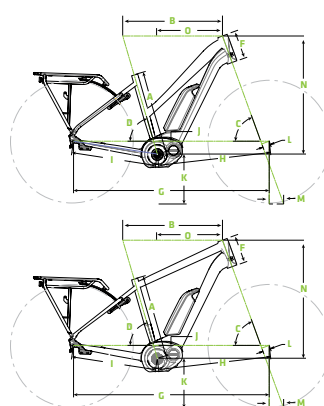

CATEGORIA

Urban E-Bike

RUTO/MISURO DEL COPERTONE
27.5x2.0" (650x50c)

ESCURSIONE
65mm (F)

ALL-NEW

MAVARO NEO™

SCOPRI IL MONDO

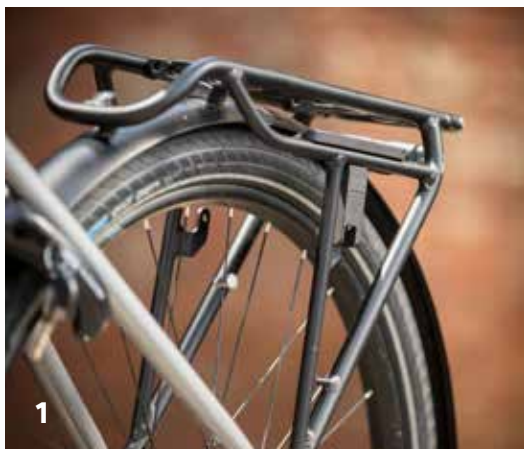

1 | Comodo portapacchi posteriore

integrato ma rimovibile, il portapacchi posteriore TUBUS può supportare fino a 25 kg e dispone del sistema di supporto borse MagIQ. Il primo vero sistema di fissaggio/rimozione delle borse con una mano sola.

2 | Forcellini Trailer-Ready

i nuovi forcellini posteriori Si permettono di fissare un rimorchio o un cavalletto in un batter d'occhio.

3 | Parafanghi ad alte prestazioni

I parafanghi personalizzati progettati da Cannondale sono estremamente rigidi e forniscono una protezione eccellente, mantenendo asciutte scarpe e pantaloni.

4 | Strumento multiuso integrato

Un portastrumenti integrato dietro la batteria contiene un attrezzo Fabric Chamber che consente le regolazioni su strada.

5 | Luci integrate

Luci Busch&Müller su supporto per manubrio personalizzato che convoglia i cavi nei pressi del tubo sterzo e li mantiene lontani dal fascio luminoso. Le luci possono essere montate anche sulla forcella per consentire l'impiego di borse o cestini.

Mavaro NEO City 1



C64108U

△	FRAME	Cannondale Mavaro Neo Si City, SmartForm C2 Alloy, Si Dropouts
↑	FORK	RockShox Paragon Gold, 65mm, 700c, Solo Air, tapered steerer, lockout, 9mm QR
⚙️	DRIVE UNIT	Bosch Performance CX Cruise 250W
🔋	BATTERY	Bosch PowerPack 500Wh
📺	DISPLAY	Bosch Intuvia
🔌	CHARGER	Bosch 4A
○	RIMS	Cannondale C2
↔️	HUBS	Shimano SLX M7000, 100x9mm QR front/ 135x9mm QR
✳️	SPOKES	Stainless 2.0
🛞	TIRES	Schwalbe Big Ben Plus, GreenGuard, SnakeSkin, 27.5x2.0", reflective sidewall
👣	PEDALS	Cannondale Urban Pedal
⚙️	CRANK	FSA Metropolis CK-632/IS 172.5mm
🔗	CHAIN	Shimano HG601, 11-speed
🔙	REAR COGS	Sunrace, 11-speed, 11-42T

🔙	REAR DERAILLEUR	Shimano XT M8000, 11-speed
⚙️	SHIFTERS	Shimano SLX M7000, 11-speed
└	HANDLEBAR	Cannondale E-Series Alloy, ergo backsweep
🖐️	GRIPS	Cannondale Ergo Grip
🔧	STEM	Cannondale Adjustable
👁️	HEADSET	Tange Seiki 1-1/8 to 1.5", integrated
🔗	BRAKES	Shimano M365 hydro disc, 180/160mm
🖐️	BRAKE LEVERS	Shimano M365 hydro disc
👉	SADDLE	Selle Royal Ariel
┆	SEATPOST	Cannondale C3, Alloy, 31.6x300mm
📏	SIZES	XS, S, M, L
⚖️	WEIGHT	
🎨	COLOR 1	Ash Gray w/ Jet Black and Canary - Gloss (ASH)
⋮	EXTRAS	Lights - Busch&Müller 80 LUX / Tubus Ivalo rear, Cannondale e-Series Fenders, Abus ProShield 5950 Plus framelock, Cannondale Kickstand, Fabric Chamber Multi-tool

Mavaro NEO City 2



C64308U

△	FRAME	Cannondale Mavaro Neo Si City, SmartForm C2 Alloy, Si Sliding Dropouts
↑	FORK	RockShox Paragon Gold, 65mm, 700c, Solo Air, tapered steerer, lockout, 9mm QR
⚙️	DRIVE UNIT	Bosch Active Line Plus 250W
🔋	BATTERY	Bosch PowerPack 500Wh
📺	DISPLAY	Bosch Intuvia
🔌	CHARGER	Bosch 4A
○	RIMS	Cannondale C2
↔️	HUBS	Shimano M475 100x9mm QR front/ Nexus C-6001 8-speed Coaster/Disc rear
✳️	SPOKES	Stainless 2.0
🛞	TIRES	Schwalbe Big Ben Plus, SnakeSkin, 27.5x2.0", reflective sidewall
👣	PEDALS	Cannondale Urban Pedal
⚙️	CRANK	FSA CR 170mm GEN3
🔗	CHAIN	Shimano E6070-9
🔙	REAR COGS	Shimano 22T

🔙	REAR DERAILLEUR	N/A
⚙️	SHIFTERS	Shimano Alfine S503, 8-speed
└	HANDLEBAR	Cannondale E-Series Alloy, ergo backsweep
🖐️	GRIPS	Cannondale Ergo Grip
🔧	STEM	Cannondale Adjustable
👁️	HEADSET	Tange Seiki 1-1/8 to 1.5", integrated
🔗	BRAKES	Shimano M315 hydro disc, 180/160mm
🖐️	BRAKE LEVERS	Shimano M315 hydro disc
👉	SADDLE	Selle Royal Ariel
┆	SEATPOST	Cannondale C3, Alloy, 31.6x300mm
📏	SIZES	XS, S, M, L
⚖️	WEIGHT	
🎨	COLOR 1	Anthracite w/ Jet Black and Fine Silver - Gloss (ANT)
⋮	EXTRAS	Lights - Busch&Müller 40 LUX / Tubus Ivalo rear, Cannondale e-Series Fenders, Abus ProShield 5950 Plus framelock, Cannondale Kickstand, Fabric Chamber Multi-tool

Mavaro NEO City 3



C64408U

△	FRAME	Cannondale Mavaro Neo Si City, SmartForm C2 Alloy, Si Dropouts
↑	FORK	RockShox Paragon Gold, 65mm, 700c, Solo Air, tapered steerer, lockout, 9mm QR
⚙️	DRIVE UNIT	Bosch Active Line Plus 250W
🔋	BATTERY	Bosch PowerPack 500Wh
📺	DISPLAY	Bosch Intuvia
🔌	CHARGER	Bosch 2A
○	RIMS	Cannondale C2
↔️	HUBS	Shimano M475 100x9mm QR front/ 135x9mm QR rear
✳️	SPOKES	Stainless 2,0
🛞	TIRES	Schwalbe Big Ben Plus, SnakeSkin, 27,5x2,0", reflective sidewall
👣	PEDALS	Cannondale Urban Pedal
🌀	CRANK	FSA CR 170mm GEN3
🔗	CHAIN	KMC X10, 10-speed
▶️	REAR COGS	Sunrace, 10-speed, 11-36T

🛖	REAR DERAILLEUR	Shimano XT T8000, 10-speed
⊕	SHIFTERS	Shimano Deore M6000, 10-speed
└	HANDLEBAR	Cannondale E-Series Alloy, ergo backsweep
🖐️	GRIPS	Cannondale Ergo Grip
🏍️	STEM	Cannondale Adjustable
👁️	HEADSET	Tange Seiki 1-1/8 to 1.5", integrated
🛞	BRAKES	Shimano M315 hydro disc, 180/160mm
👉	BRAKE LEVERS	Shimano M315 hydro disc
📵	SADDLE	Selle Royal Ariel
📏	SEATPOST	Cannondale C3, Alloy, 31.6x300mm
📏	SIZES	XS, S, M, L
⚖️	WEIGHT	
🎨	COLOR 1	Charcoal Gray w/ Ash Gray and Box Wine - Gloss (GRY)
⋮	EXTRAS	Lights - Busch&Müller 40 LUX / Tubus Ivalo rear, Cannondale e-Series Fenders, Abus ProShield 5950 Plus framelock, Cannondale Kickstand, Fabric Chamber Multi-tool

Mavaro NEO 3



C64408M

△	FRAME	Cannondale Mavaro Neo Si Men, SmartForm C2 Alloy, Si Dropouts
↑	FORK	RockShox Paragon Gold, 65mm, 700c, Solo Air, tapered steerer, lockout, 9mm QR
⚙️	DRIVE UNIT	Bosch Active Line Plus 250W
🔋	BATTERY	Bosch PowerPack 500Wh
📺	DISPLAY	Bosch Intuvia
🔌	CHARGER	Bosch 2A
○	RIMS	Cannondale C2
↔️	HUBS	Shimano M475 100x9mm QR front/ 135x9mm QR rear
✳️	SPOKES	Stainless 2,0
🛞	TIRES	Schwalbe Big Ben Plus, SnakeSkin, 27,5x2,0", reflective sidewall
👣	PEDALS	Cannondale Urban Pedal
🌀	CRANK	FSA CR 170mm GEN3
🔗	CHAIN	KMC X10 10-speed
▶️	REAR COGS	Sunrace, 10-speed, 11-36T

🛖	REAR DERAILLEUR	Shimano XT T8000, 10-speed
⊕	SHIFTERS	Shimano Deore M6000, 10-speed
└	HANDLEBAR	Cannondale E-Series Alloy, ergo backsweep
🖐️	GRIPS	Cannondale Ergo Grip
🏍️	STEM	Cannondale Adjustable
👁️	HEADSET	Tange Seiki 1-1/8 to 1.5", integrated
🛞	BRAKES	Shimano M315 hydro disc, 180/160mm
👉	BRAKE LEVERS	Shimano M315 hydro disc
📵	SADDLE	Selle Royal Ariel
📏	SEATPOST	Cannondale C3, Alloy, 31.6x300mm
📏	SIZES	S, M, L
⚖️	WEIGHT	
🎨	COLOR 1	Charcoal Gray w/ Ash Gray and Spectrum - Gloss (GRY)
⋮	EXTRAS	Lights - Busch&Müller 40 LUX / Tubus Ivalo rear, Cannondale e-Series Fenders, Abus ProShield 5950 Plus framelock, Cannondale Kickstand, Fabric Chamber Multi-tool

Mavaro City Performance 4



C64457U

△	FRAME	Cannondale Mavaro Si City SmartForm C2 Alloy, Integrated Rack
↑	FORK	HeadShok Fatty DL50 XL, 50mm, Isolated Damper Technology, OPI
⚙️	DRIVE UNIT	Bosch Performance Cruise 250W
🔋	BATTERY	Bosch PowerPack 500Wh
📺	DISPLAY	Bosch Intuvia
🔌	CHARGER	Bosch 4A
○	RIMS	Cannondale C2
⇄	HUBS	Shimano HB-M525
✳️	SPOKES	DT Swiss Champion
🛞	TIRES	Schwalbe Little Big Ben, Kevlar guard, 28x1,5" (40-622), reflective sidewall
👣	PEDALS	Cannondale Urban Pedal
⚙️	CRANK	FSA Metropolis CK-632/IS 172.5
🔗	CHAIN	Shimano E6090-10
🔧	REAR COGS	Shimano HG50-10, 36-11

🔧	REAR DERAILLEUR	Shimano Deore M610 10-speed
⚙️	SHIFTERS	Shimano Deore M610 10-speed
└	HANDLEBAR	Cannondale E-Series Alloy, ergo backsweep
🖐️	GRIPS	Cannondale Ergo Grip
🔧	STEM	Cannondale Adjustable HeadShok
📺	HEADSET	Cannondale HeadShok
🔧	BRAKES	Shimano M365 hydraulic disc, 180/160mm
🔧	BRAKE LEVERS	Shimano M365 hydraulic disc
👉	SADDLE	Selle Royal ARIEL
└	SEATPOST	Cannondale C3, Alloy, 27.2x300mm
📏	SIZES	44 / 47 / 53 / 58
🔧	WEIGHT	
🎨	COLOR 1	Matte Antracite w/ Gloss Cashmere and Anthracite - (ANT) (ANT)
⋮	EXTRAS	Lights - Herrmans H-Diver front / Tubus Ivalo rear, Curana e-Series Fenders and Chainguard, Abus Amparo 4850 framelock, Cannondale Si Kickstand

Mavaro Performance 4



C64457M

△	FRAME	Cannondale Mavaro Si Men SmartForm C2 Alloy, Integrated Rack
↑	FORK	HeadShok Fatty DL50 XL, 50mm, Isolated Damper Technology, OPI
⚙️	DRIVE UNIT	Bosch Performance Cruise 250W
🔋	BATTERY	Bosch PowerPack 500Wh
📺	DISPLAY	Bosch Intuvia
🔌	CHARGER	Bosch 4A
○	RIMS	Cannondale C2
⇄	HUBS	Shimano HB-M525
✳️	SPOKES	DT Swiss Champion
🛞	TIRES	Schwalbe Little Big Ben, Kevlar guard, 28x1,5" (40-622), reflective sidewall
👣	PEDALS	Cannondale Urban Pedal
⚙️	CRANK	FSA Metropolis CK-632/IS 172.5
🔗	CHAIN	Shimano E6090-10
🔧	REAR COGS	Shimano HG50-10, 36-11

🔧	REAR DERAILLEUR	Shimano Deore M610 10-speed
⚙️	SHIFTERS	Shimano Deore M610 10-speed
└	HANDLEBAR	Cannondale E-Series Alloy, ergo backsweep
🖐️	GRIPS	Cannondale Ergo Grip
🔧	STEM	Cannondale Adjustable HeadShok
📺	HEADSET	Cannondale HeadShok
🔧	BRAKES	Shimano M365 hydraulic disc, 180/160mm
🔧	BRAKE LEVERS	Shimano M365 hydraulic disc
👉	SADDLE	Selle Royal ARIEL
└	SEATPOST	Cannondale C3, Alloy, 27.2x300mm
📏	SIZES	52 / 57 / 62
🔧	WEIGHT	
🎨	COLOR 1	Matte Antracite w/ Gloss Cashmere and Anthracite - (ANT) (ANT)
⋮	EXTRAS	Lights - Herrmans H-Diver front / Tubus Ivalo rear, Curana e-Series Fenders and Chainguard, Abus Amparo 4850 framelock, Cannondale Si Kickstand

QUICK NEO™

POTERE AL POPOLO!

Mettiti in forma. Esplora di più. Stai al passo dei ciclisti più veloci...o lasciateli alle spalle. Con la sua unità di azionamento silenziosa, affidabile e dalla posizione sportiva e il suo feeling leggero e scattante, la Quick NEO è il tuo biglietto da visita per il ciclismo all'insegna della velocità e del divertimento.

RICAPITOLANDO:

Per il fitness, spostarsi o per l'avventura, La Quick NEO è il modo facile e divertente per godere delle gioie del ciclismo.

PRINCIPALI ARGOMENTI DI VENDITA:

» CANNONDALE ADVANCED ALUMINUM DESIGN

Le bellissime forme di tubi, le saldature lisciate e il motore elegantemente integrato sono il marchio di fabbrica di oltre 30 anni di lavorazioni Cannondale sull'alluminio.

» GUIDA SICURA

Stabile e rassicurante guidabilità che bilancia la posizione rialzata con l'efficienza della sportività fanno della Quick NEO un vero divertimento.

» TAGLIE RIVISTE

I telai della Quick NEO presentano una nuova geometria con un reach più comodo sul manubrio ed incrementi di stack e reach su tutte le misure, in modo tale da trovare il giusto assetto per ogni esigenza..

» POTENZA INTEGRATA

La motorizzazione Shimano STEPS E6000 fornisce un'erogazione fluida, in modo da dare una sensazione naturale ricca di potenza. Il tutto in un pacchetto leggero e silenzioso.

» QUICK NEO TOURER

La Quick NEO Tourer è equipaggiata con un portapacchi Racktime, parafranghi, luci a led Herrmans rendendola una ottima commuter o una perfetta avventuriera all-round.



PROFILIA DEL CICLISTA

Fitness rider, Commuters e Ciclisti di ogni età alla ricerca di velocità e lunghe distanze.

TIPO DI UTILIZZO

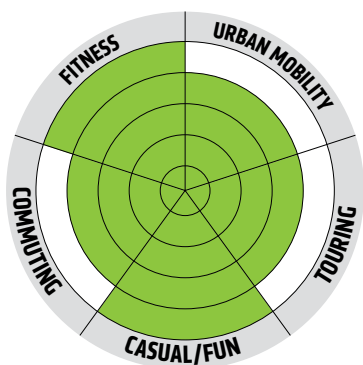

POSIZIONE DEL CICLISTA

Il corretto equilibrio tra il confort di una posizione rialzata e l'efficienza di una posizione avanzata.





TECNOLOGIA:

SmartForm C2 Alloy Construction

SAVE Micro-Suspension

Shimano STEPS E6000 Drive System

Reflective sidewall tires

Rack and Fender Mounts

Available in Women's Versions

GEOMETRIA

	QUICK NED MEN'S				QUICK NED WOMEN'S			
	S	M	L	XL	S	M	L	XL
A SEAT TUBE LENGTH (CM)	45.0	50.0	55.0	60.0	38.0	43.5	49.0	55.0
B TOP TUBE HORIZONTAL (CM)	55.0	57.0	59.0	61.0	53.0	54.6	56.2	58.0
C TOP TUBE ACTUAL (CM)	N/A	★	★	★	N/A	★	★	★
D HEAD TUBE ANGLE	69°	★	★	★	69°	★	★	★
E SEAT TUBE ANGLE EFFECTIVE	73°	★	★	★	73°	★	★	★
F STANDOVER (CM)	76.6	80.3	83.8	87.4	71.0	70.4	69.2	67.8
G HEAD TUBE LENGTH (CM)	12.3	14.1	15.8	17.6	11.2	12.3	14.1	15.8
H WHEELBASE (CM)	108.6	110.7	112.9	115.0	106.5	108.2	109.9	111.9
I FRONT CENTER (CM)	62.5	64.4	66.6	68.8	60.4	62.1	63.8	65.7
J CHAIN STAY LENGTH (CM)	47.0	★	★	★	47.0	★	★	★
K BOTTOM BRACKET DROP (CM)	6.5	★	★	★	6.5	★	★	★
L BOTTOM BRACKET HEIGHT (CM)	30.0	★	★	★	30.0	★	★	★
M FORK RAKE (CM)	45.0	★	★	★	45.0	★	★	★
N TRAIL (CM)	92.0	★	★	★	92.0	★	★	★
O STACK (CM)	60.5	62.2	63.8	65.5	59.5	60.5	62.2	63.8
P REACH (CM)	36.5	38.0	39.5	41.0	34.8	36.1	37.52	38.5

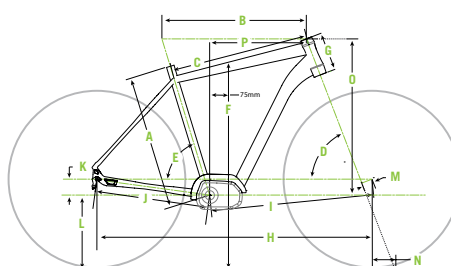

CATEGORIA

SPORTIVE TOURING

RUTO/MISURO DEL COPERTONE

700x38c

ESCURSIONE

63mm Front

Quick NEO



C63208M

△	FRAME	Quick Neo Disc Men's, SmartForm C2 Alloy, 1-1/8" headtube
↑	FORK	SR Suntour NRX-D Magnesium, 63mm, coil, rebound adj, lockout, 1-1/8", 700c
⚙	DRIVE UNIT	Shimano STePS DU-E6001, 250W
🔋	BATTERY	Shimano STePS BT-E6010, 418 Wh
📺	DISPLAY	Shimano STePS SC-E6010
🔌	CHARGER	Shimano STePS EC-E6000-1
○	RIMS	Cannondale C2, 32h
↔	HUBS	Shimano M475
✳	SPOKES	Stainless 2.0
🚗	TIRES	Schwalbe Energizer Plus, GreenGuard, reflective sidewall, 700x38c
👣	PEDALS	Cannondale Quick Pedal
🌀	CRANK	Shimano STePS FC-E6000 170mm
○	CHAIN	Shimano HG54, 10-speed
▶	REAR COGS	Shimano Deore HG50, 10-speed, 11-36T

🚗	REAR DERAILLEUR	Shimano Deore M6000, Shadow, 10-speed
⊕	SHIFTERS	Shimano Deore M6000, 10-speed
└	HANDLEBAR	Cannondale C4, 12mm rise, 680mm width
🖐	GRIPS	Cannondale Ergo Grip
🔧	STEM	Cannondale C-Series, 60mm (XS, S & M), 80mm (L)
📺	HEADSET	FSA Semi-Cartridge Standard Option
🚗	BRAKES	Shimano M365L hydro disc, 180/160mm
🖐	BRAKE LEVERS	Shimano M365L hydro disc
👉	SADDLE	Cannondale Quick Neo
└	SEATPOST	Cannondale C3, 6061 alloy, 27.2x350mm
📏	SIZES	S, M, L, XL
⚖	WEIGHT	
🎨	COLOR 1	Jet Black w/ Volt and Deep Teal - Gloss (BLK)
⋮	EXTRAS	

Quick NEO Women's



C63208F

△	FRAME	Quick Neo Disc Women's, SmartForm C2 Alloy, 1-1/8" headtube
↑	FORK	SR Suntour NRX-D Magnesium, 63mm, coil, rebound adj, lockout, 1-1/8", 700c
⚙	DRIVE UNIT	Shimano STePS DU-E6001, 250W
🔋	BATTERY	Shimano BT-E6010, 418 Wh
📺	DISPLAY	Shimano SC-E6010
🔌	CHARGER	Shimano EC-E6000-1
○	RIMS	Cannondale C2, 32h
↔	HUBS	Shimano M475
✳	SPOKES	Stainless 2.0
🚗	TIRES	Schwalbe Energizer Plus, GreenGuard, reflective sidewall, 700x38c
👣	PEDALS	Cannondale Quick Pedal
🌀	CRANK	Shimano STePS FC-E6000 170mm
○	CHAIN	Shimano HG54, 10-speed
▶	REAR COGS	Shimano Deore HG50, 10-speed, 11-36T

🚗	REAR DERAILLEUR	Shimano Deore M6000, Shadow, 10-speed
⊕	SHIFTERS	Shimano Deore M6000, 10-speed
└	HANDLEBAR	Cannondale C4, 12mm rise, 680mm width
🖐	GRIPS	Cannondale Ergo Grip
🔧	STEM	Cannondale C-Series, 60mm (XS, S & M), 80mm (L)
📺	HEADSET	FSA Semi-Cartridge Standard Option
🚗	BRAKES	Shimano M365L hydro disc, 180/160mm
🖐	BRAKE LEVERS	Shimano M365L hydro disc
👉	SADDLE	Cannondale Quick Neo Women's
└	SEATPOST	Cannondale C3, 6061 alloy, 27.2x350mm
📏	SIZES	XS, S, M, L
⚖	WEIGHT	
🎨	COLOR 1	Deep Teal w/Acid Red and Jet Black - Matte (DTE)
⋮	EXTRAS	

Quick NEO Tourer



C63158M

△	FRAME	Quick Neo Disc Men's, SmartForm C2 Alloy, 1-1/8" headtube
↑	FORK	SR Suntour NRX-D Magnesium, 63mm, coil, rebound adj, lockout, 1-1/8", 700c
⚙️	DRIVE UNIT	Shimano STePS DU-E6001, 250W
🔋	BATTERY	Shimano BT-E6010, 418 Wh
📺	DISPLAY	Shimano SC-E6010
🔌	CHARGER	Shimano EC-E6000-1
○	RIMS	Cannondale C2, 32h
↔️	HUBS	Shimano M475
✳️	SPOKES	Stainless 2.0
🛞	TIRES	Schwalbe Energizer Plus TOUR, GreenGuard, reflective sidewall, 700x38c
👣	PEDALS	Cannondale Quick Pedal
⚙️	CRANK	Shimano STePS FC-E6000 170mm
🔗	CHAIN	Shimano HG54, 10-speed
🔙	REAR COGS	Shimano Deore HG50, 10-speed, 11-36T

🔙	REAR DERAILLEUR	Shimano Deore M6000, Shadow, 10-speed
⚙️	SHIFTERS	Shimano Deore M6000, 10-speed
└	HANDLEBAR	Cannondale C4, 12mm rise, 680mm width
🖐️	GRIPS	Cannondale Ergo Grip
🔩	STEM	Cannondale C-Series, 60mm (XS, S & M), 80mm (L)
👤	HEADSET	FSA Semi-Cartridge Standard Option
🛞	BRAKES	Shimano M365L hydro disc, 180/160mm
🖐️	BRAKE LEVERS	Shimano M365L hydro disc
📵	SADDLE	Cannondale Quick Neo
📏	SEATPOST	Cannondale C3, 6061 alloy, 27.2x350mm
📏	SIZES	S, M, L, XL
🏋️	WEIGHT	
🎨	COLOR 1	Stealth Gray w/ Cannondale Green and Fine Silver - Gloss (GRY)
⋮	EXTRAS	Lights - Hermans H-Diver front / H-Trace rear, Cannondale Si Kickstand II, Racktime Light it Rack, Cannondale Reinforced fenders 50mm

Quick NEO Women's Tourer



C63158F

△	FRAME	Quick Neo Disc Women's, SmartForm C2 Alloy, 1-1/8" headtube
↑	FORK	SR Suntour NRX-D Magnesium, 63mm, coil, rebound adj, lockout, 1-1/8", 700c
⚙️	DRIVE UNIT	Shimano STePS DU-E6001, 250W
🔋	BATTERY	Shimano BT-E6010, 418 Wh
📺	DISPLAY	Shimano SC-E6010
🔌	CHARGER	Shimano EC-E6000-1
○	RIMS	Cannondale C2, 32h
↔️	HUBS	Shimano M475
✳️	SPOKES	Stainless 2.0
🛞	TIRES	Schwalbe Energizer Plus TOUR, GreenGuard, reflective sidewall, 700x38c
👣	PEDALS	Cannondale Quick Pedal
⚙️	CRANK	Shimano STePS FC-E6000 170mm
🔗	CHAIN	Shimano HG54, 10-speed
🔙	REAR COGS	Shimano Deore HG50, 10-speed, 11-36T

🔙	REAR DERAILLEUR	Shimano Deore M6000, Shadow, 10-speed
⚙️	SHIFTERS	Shimano Deore M6000, 10-speed
└	HANDLEBAR	Cannondale C4, 12mm rise, 680mm width
🖐️	GRIPS	Cannondale Ergo Grip
🔩	STEM	Cannondale C-Series, 60mm (XS, S & M), 80mm (L)
👤	HEADSET	FSA Semi-Cartridge Standard Option
🛞	BRAKES	Shimano M365L hydro disc, 180/160mm
🖐️	BRAKE LEVERS	Shimano M365L hydro disc
📵	SADDLE	Cannondale Quick Neo Women's
📏	SEATPOST	Cannondale C3, 6061 alloy, 27.2x350mm
📏	SIZES	XS, S, M, L
🏋️	WEIGHT	
🎨	COLOR 1	Stealth Gray w/ Coral and Jet Black - Gloss (GRY)
⋮	EXTRAS	Lights - Hermans H-Diver front / H-Trace rear, Cannondale Si Kickstand II, Racktime Light it Rack, Cannondale Reinforced fenders 50mm